

FLEXI-ESSENTIAL





= 1个人
= 1명
= 1人



= 30分钟
= 30분
= 30分

1

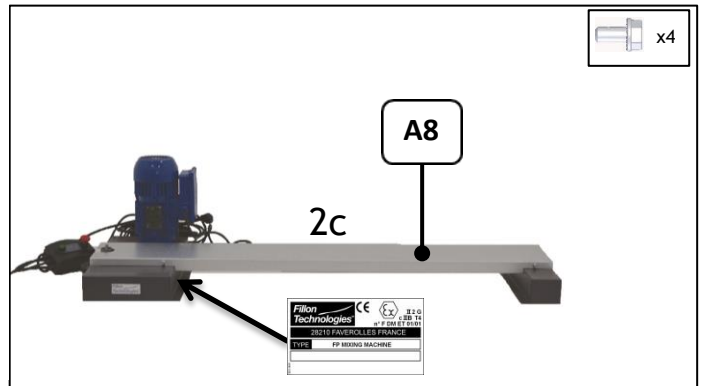
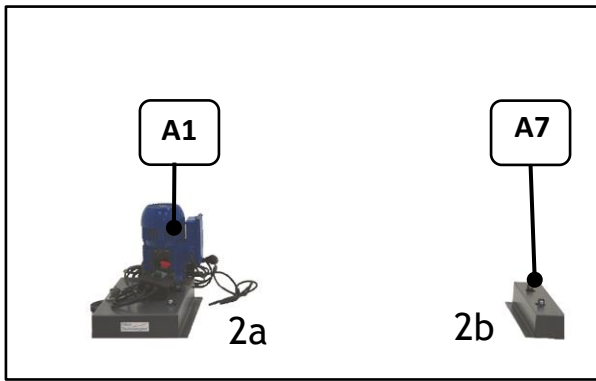

2

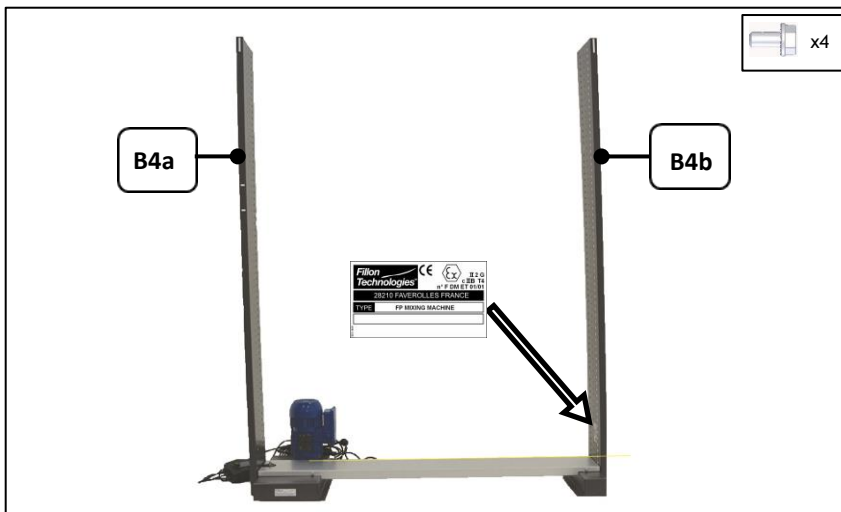

3

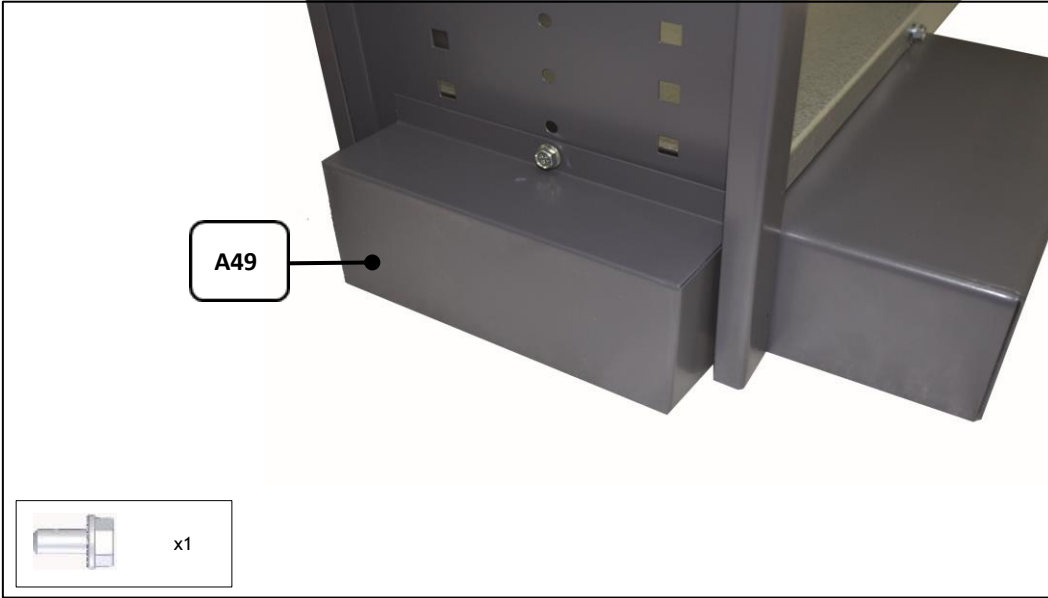

4

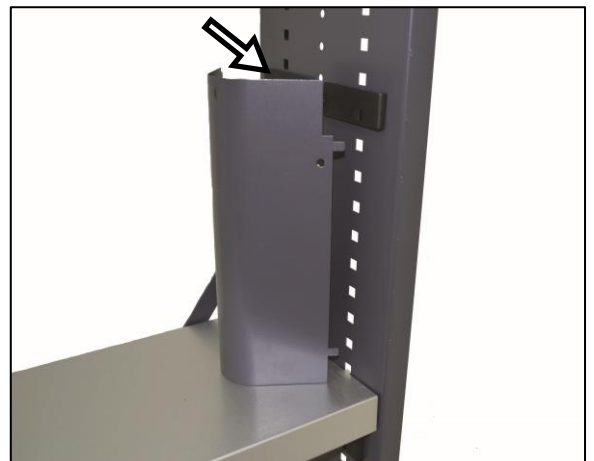
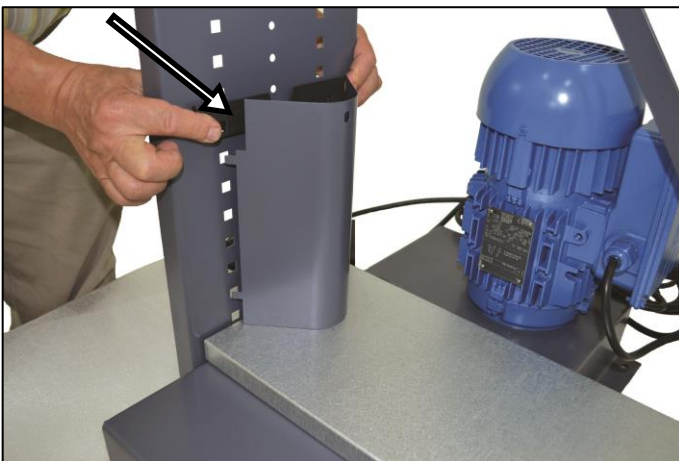
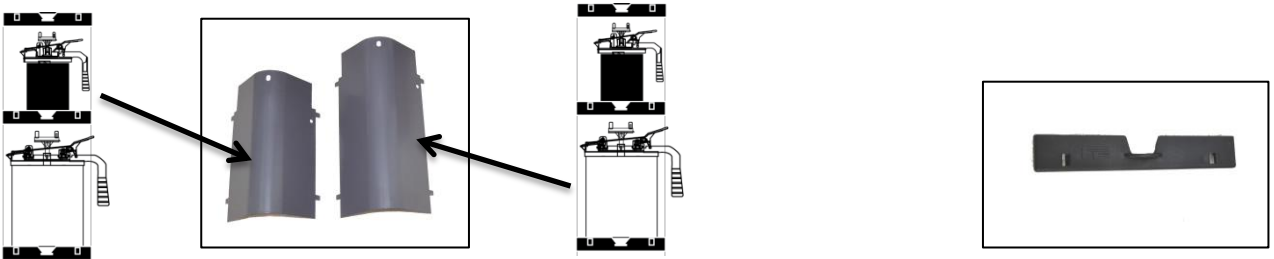

5

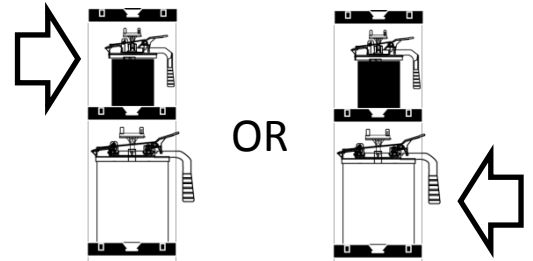
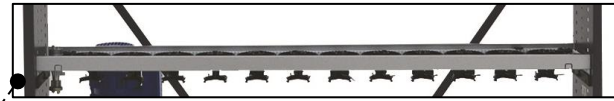
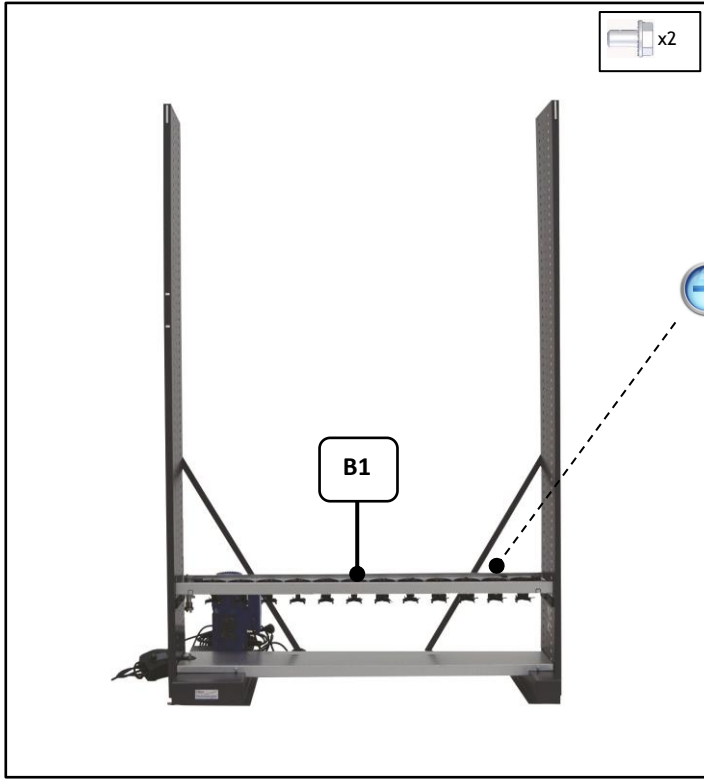

6

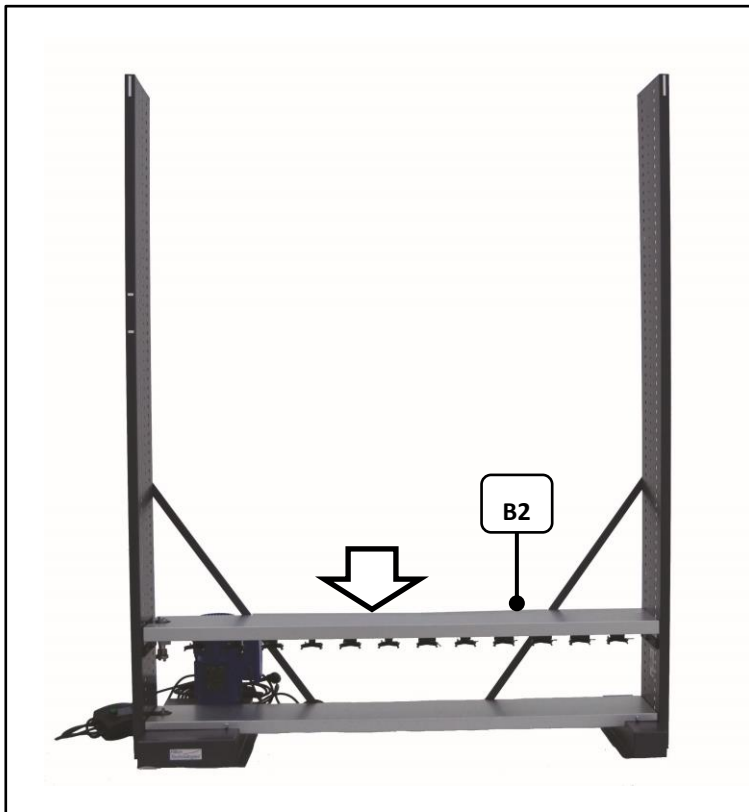

7

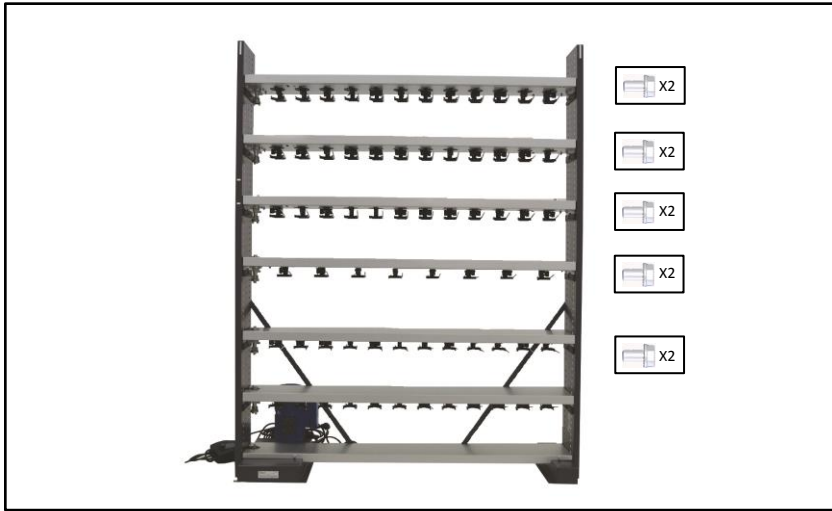

8

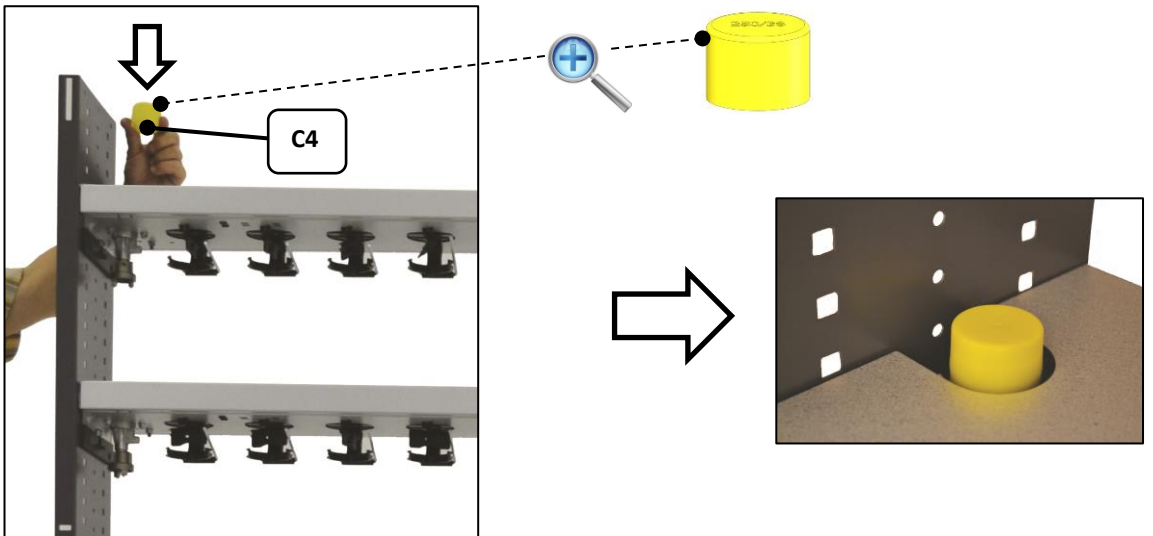

9



10

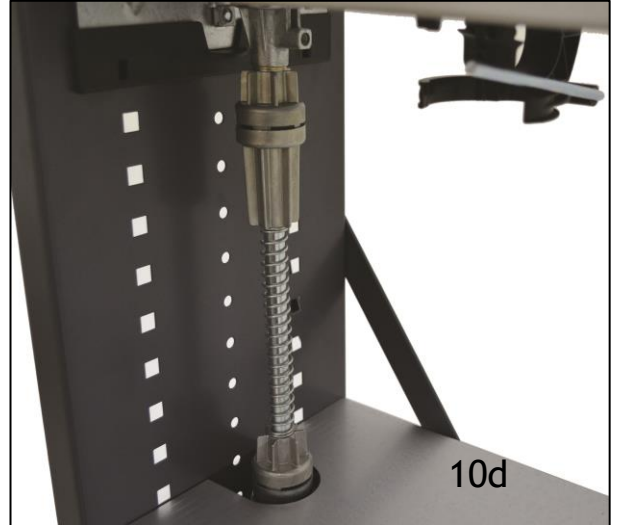
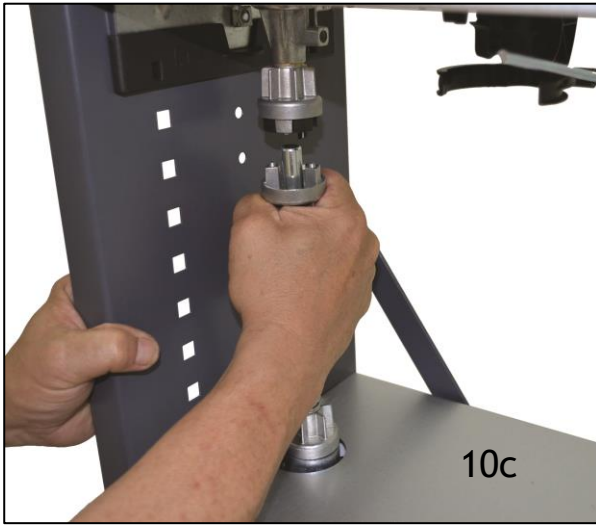
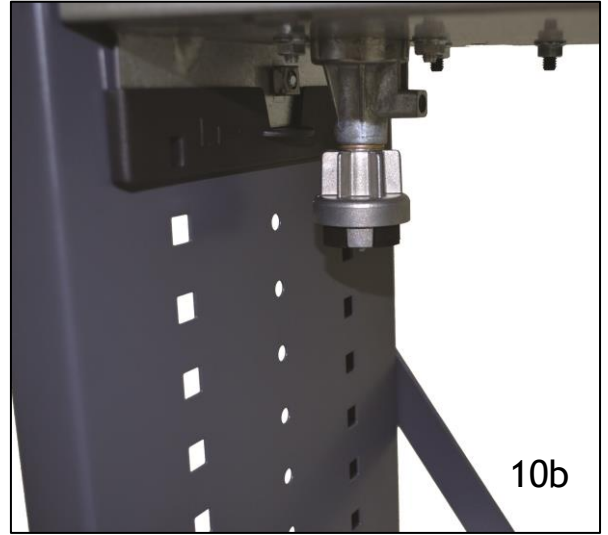
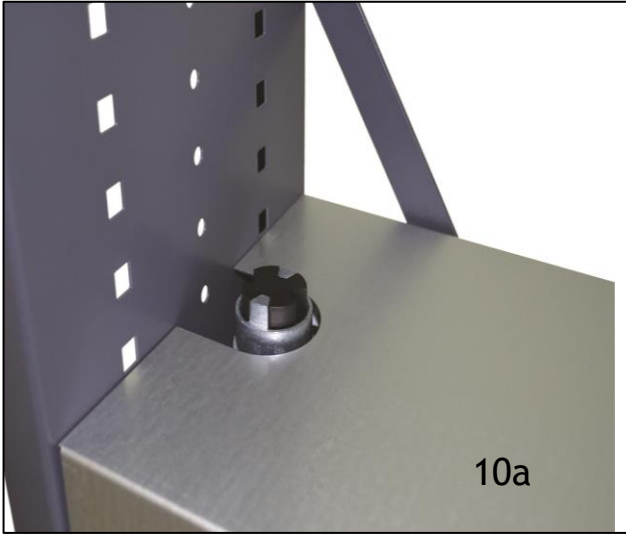

11

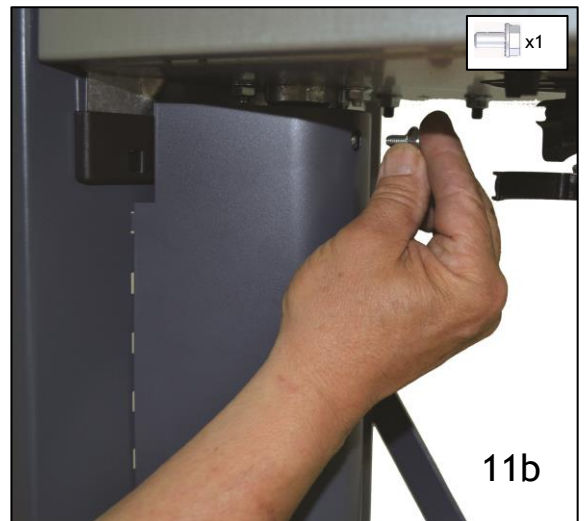
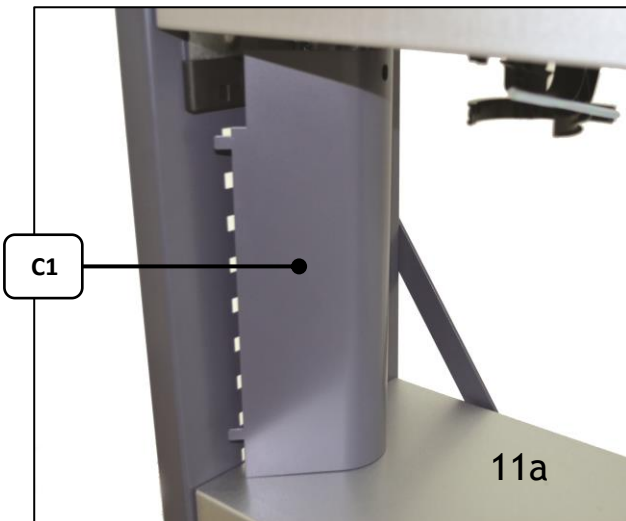

12

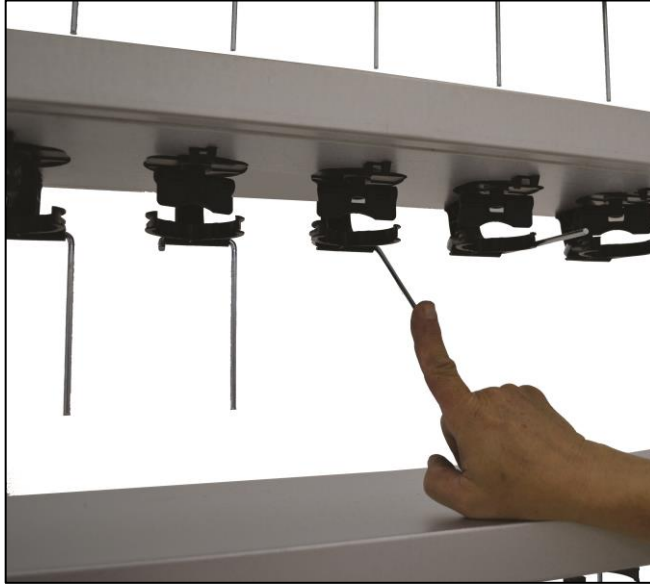

13

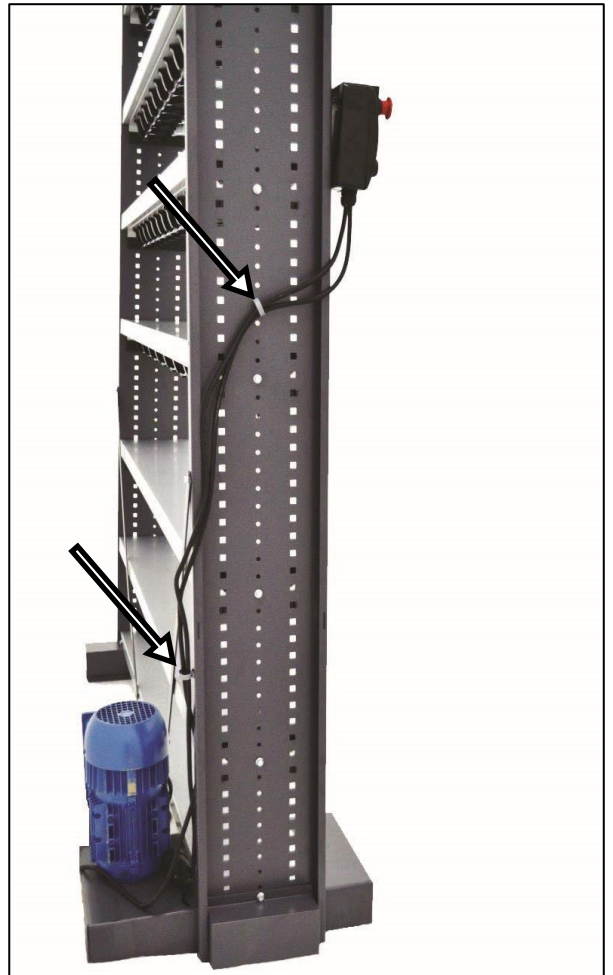
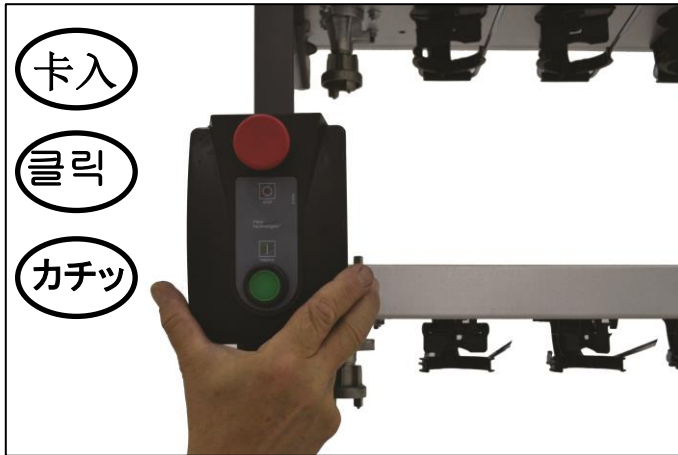

14

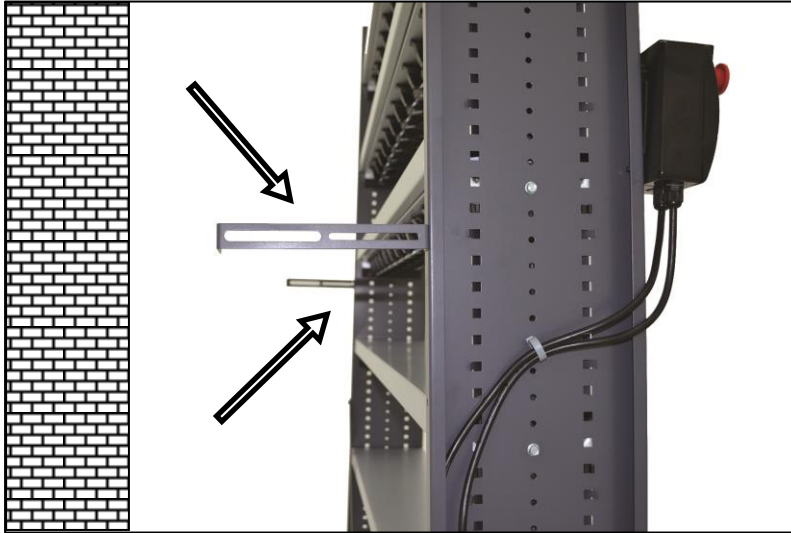

15

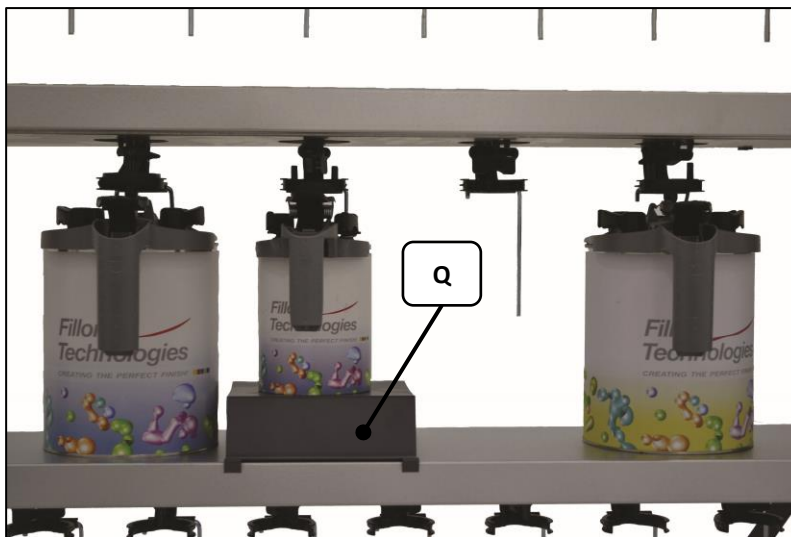

1

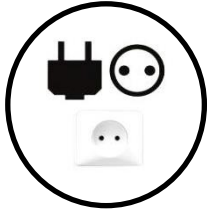

2



3

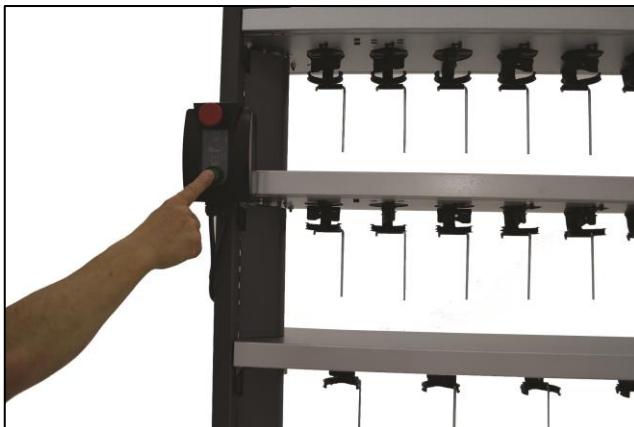



故障	解决办法
控制盒指示灯不亮。	检查设备是否接电以及电压是否正常。
	由合格的电工人员检查控制盒的接线。
电机不转动。	检查设备是否接电以及电压是否正常。
	由合格的电工人员检查电机的接线。
搅拌柄不转动	检查设备是否接电以及电压是否正常。
	检查层搅拌模块的位置和驱动。
	检查层传动带是否就位以及其状况，以及张力惰轮对其的松紧程度。
	检查层传动模块的状况。
	检查层传动轴是否就位以及其状况。
	检查电机传动带是否就位以及其状况。
搅拌柄反方向转动。	由合格的电工人员检查电机的接线。
设备震动。	检查机架紧固螺丝的是否拧紧。
	检查设备是否安装在平整的地面上并且固定在墙壁。
设备发出噪声（超过78 dB(A)）。	对层传送带进行润滑（联系Fillon Technologies售后服务部门，以购买适用的润滑产品）。
	检查是否由于油漆或涂料难以搅动而导致层搅拌模块脱开。
	检查层传动带是否就位以及其状况，以及张力惰轮对其的松紧程度。
	检查层搅拌模块的位置和驱动。
	检查层传动模块的状况。
	检查层传动轴是否就位以及其状况。
	检查接收滑轮以及电机座传动模块的状况。
以下零部件的其中一个已损坏： 搅拌柄 搅拌模块 层传动带 层传动模块 接收滑轮+电机座传动模块 电动传动带	检查电机传动带是否就位以及其状况。
	更换零件

문제	해 결 방 법
본체에 불이 들어오지 않는다.	기계의 전원 연결 상태 및 전력장치의 전압을 확인하십시오.
	전문 기술자에게 의뢰하여 본체의 연결장치들을 확인하십시오.
모터가 작동하지 않는다.	기계의 전원 연결 상태 및 전력장치의 전압을 확인하십시오.
	전문 기술자에게 의뢰하여 본체의 연결장치들을 확인하십시오.
교반 유도장치가 작동하지 않는다.	기계의 전원 연결 상태 및 전력장치의 전압을 확인하십시오.
	교반 블럭들의 구동 및 포지션을 확인하십시오.
	층간 벨트들의 설치상태 및 위치들을 확인하고, 텐션휠의 위치로 텐션 상태를 확인하십시오.
	층간 동력전달 장치의 상태를 확인하십시오.
	층간 동력전달 축의 위치 및 상태를 확인하십시오.
	모터 벨트의 위치 및 상태를 확인하십시오.
교반 유도장치가 반대로 회전한다.	전문 기술자에게 의뢰하여 모터의 연결장치들을 확인하십시오.
기계가 진동한다.	기계의 고정나사의 조임상태를 확인하십시오.
	장비가 평평한 바닥 위에 위치해 있으며 벽에 잘 고정되어 있는지 확인하십시오
기계에서 소리가 난다 (데시벨 78dB(A) 이상)	<p>층간 벨트를 유동액으로 손질해 주십시오 (적합한 유동액 사용을 위해서 피용 테크놀로지(Fillon Technologies) 서비스로 문의하시기 바랍니다)</p> <p>교반이 어려운 초벌액 용기 또는 페인트 용기 등에 의해 교반기가 분리되지 않았는지 확인해 보십시오.</p> <p>층벨트의 설치상태 및 위치들을 확인하고, 텐션휠의 위치로 텐션 상태를 확인하십시오.</p> <p>교반 블럭들의 구동 및 포지션을 확인하십시오.</p> <p>층간 동력전달 장치의 상태를 확인하십시오.</p> <p>층간 동력전달 축의 위치 및 상태를 확인하십시오.</p> <p>수신 도르레 및 모터 지지대의 동력전달 장치의 상태를 확인하십시오.</p> <p>모터 벨트의 위치 및 상태를 확인하십시오.</p>
<p>다음 부품 중 하나가 손상되었다:</p> <ul style="list-style-type: none"> 교반 유도 장치 교반기 층벨트 층간 동력전달 장치 수신 도르레 + 모터 지지대의 동력전달 장치 모터 벨트 	부품 교체

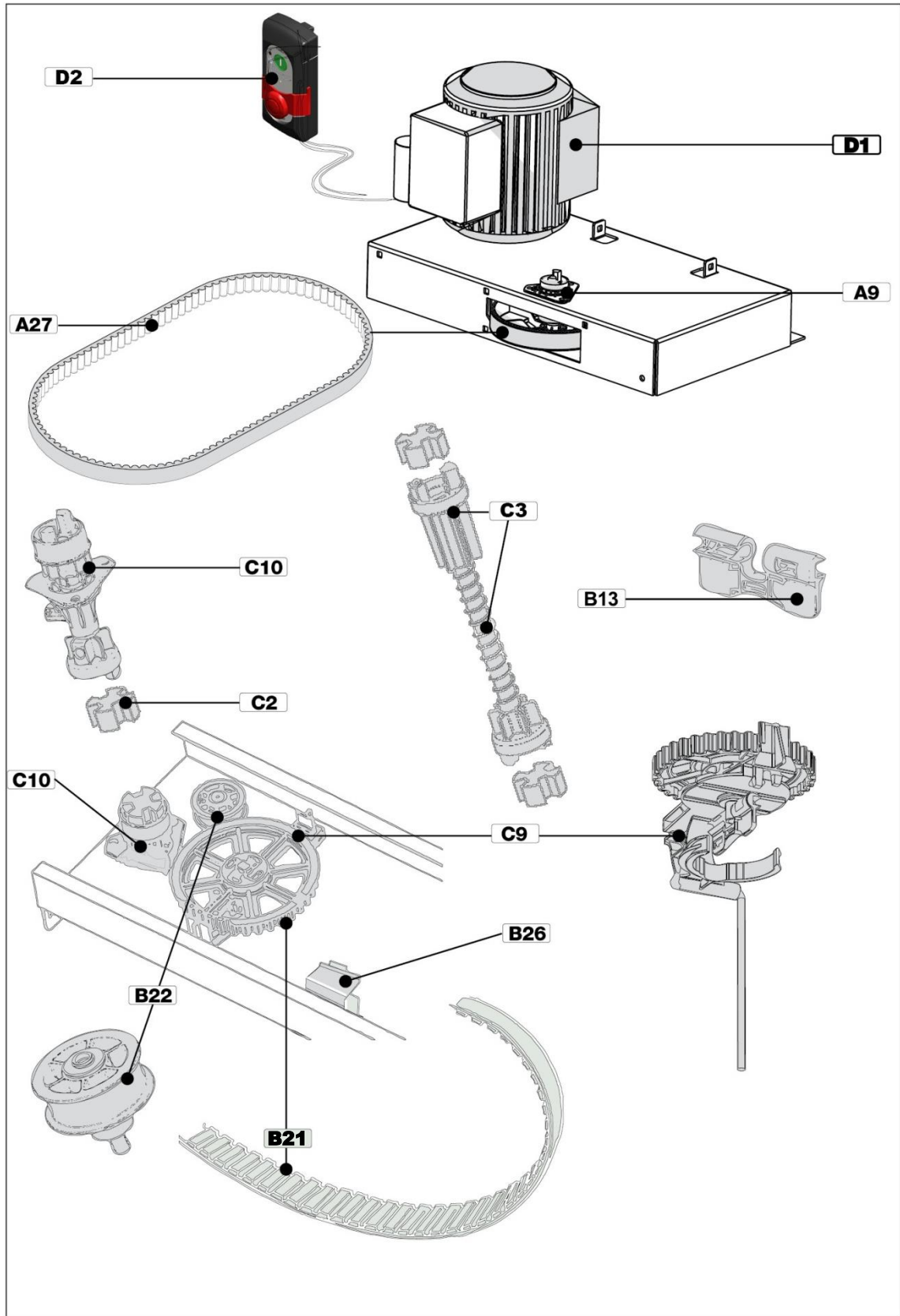
トラブル	対処方法
コントロールボックスのランプが点灯していない。	機械が主電源に接続しているか確認してください。配電線電圧も確認してください。
	資格を有する技術者にコントロールボックスの接続を確認してもらってください。
モーターが動かない。	機械が主電源に接続しているか確認してください。配電線電圧も確認してください。
	資格を有する技術者にモーターの接続を確認してもらってください。
攪拌ドライブが回転しない。	機械が主電源に接続しているかを確認してください。配電線電圧も確認してください。
	棚の攪拌ブロックの位置とドライブを確認してください。
	棚ベルトの取付け状態を確かめ、テンションローラーの位置をチェックして棚ベルトの張り具合を確かめてください。
	棚の伝達ブロックの状態を確かめてください。
	棚の伝達軸の位置と状態を確認してください。
	モーターベルトの取り付け状態を確かめてください。
攪拌ドライブが反回転する。	資格を有する技術者にモーターの接続を確認してもらってください。
機械が振動する。	機械構造部の固定ビスが緩んでいないか確認してください。
	機械が平らなところに設置され、壁に固定されているか確認してください。
機械から音がする(78 dB以上の音(A))。	<p>棚ベルトを潤滑油(適切な潤滑油をお求めの際にはFillon Technologiesまでご連絡ください)でメンテナンスしてください。</p> <p>棚の攪拌ブロックが、塗料缶または攪拌困難な仕上げ加工用の塗料缶が原因で、外れていないか確認してください。</p> <p>棚ベルトの取付け状態を確かめ、テンションローラーの位置をチェックして棚ベルトの張り具合を確かめてください。</p> <p>棚の攪拌ブロックの位置とドライブを確認してください。</p> <p>棚の伝達ブロックの状態を確認してください。</p> <p>棚の伝達軸の位置と状態を確認してください。</p> <p>モーター台の伝達ブロックの状態と受動プーリーの状態を確認してください。</p> <p>モーターベルトの取り付け状態を確かめてください。</p>
<p>次のコンポーネントのうち、一つが破損しています。</p> <ul style="list-style-type: none"> 攪拌ドライブ 攪拌ブロック 棚ベルト 棚の伝達ブロック 受動プーリー・+モーター台の伝達ブロック モーターベルト 	部品を交換してください。



 		
28210 FAVEROLLES FRANCE		
REF.		
NO.	TYPE	
P (W)	U (V)	I (A)

ZH - 在订购零件时：请给出汽车制造商牌照（A或B）上所带有的全部 指示说明、说明书内该零件的标记以及零件的订购数量。

KO - 부품을 주문하기 위하여 : 제조판 (A 혹은B)위에 적혀있는 모든 지시사항, 설명서에 언급된 부품의 기준, 양을 언급하십시오.

JP - 部品を注文する場合：組立プレート（AまたはB）に記してある表示、説明書に記されているその部品の照合記号と数量とを記してください



FR: Version originale
 Others languages: Translated from the original French version